



Verwendungsbereich

Vor der Montage einer Anhängerkupplung überprüfen Sie bitte in der Montageanleitung und im Fahrzeugschein, dass der Wagen zum Anhänger geeignet ist.

Die Anhängerkupplung **N-082** ist für das Ziehen eines Anhängers bestimmt. Die Anhängerkupplung besitzt das Prüfzeichen **e20**.

Vorbedingungen für die Montage der Anhängerkupplung

Die Anhängerkupplung **N-082** darf nur an Fahrzeugen montiert und genutzt werden, deren Karosserie in einem einwandfreien technischen Zustand ist. Die Anhängerkupplung darf nur entsprechend der folgenden Anleitungen montiert und genutzt werden.

Alle Schrauben und Muttern entsprechend dem in der folgenden Tabelle angegebenen Drehmoment (Mo) anziehen (das Drehmoment bezieht sich jeweils auf Schrauben der Festigkeitsklasse 8.8):

M8	-	25 (Nm)	M12	-	85 (Nm)
M10	-	50 (Nm)	M16	-	200 (Nm)

Nutzungsbedingungen

Die Anhängerkupplung **N-082** besitzt ein Typenschild, das die Parameter für eine ordnungsgemäße und sichere Belastung der Kupplung angibt:

Typ: N-082	Katalognummer von der Anhängerkupplung
A50-X	Kupplungsklasse
00-1561	Die Homologationsnummer der Anhängerkupplung
D = 7,5 kN	D-Wert
S = 75 kg	Stützlast
R = 1200 kg	Max. Anhängerlast

Der D-Wert wird nach folgender Formel berechnet:

$$D = g \times \frac{T \times R}{T + R} \text{ kN}$$

T- zulässiges Gesamtgewicht des Zugfahrzeugs (oder auch eines Schleppzuges) in Tonnen; einschließlich, falls gegeben, der senkrechten Achslast des Anhängers auf die Zentralachse

R- zulässiges Gesamtgewicht eines PKW-Anhängers mit einer in der Senkrechten beweglichen Deichsel oder eines Aufliegers (in Tonnen)

g- Erdbeschleunigung (9,81 m/s²).

Während der Nutzung sind die einzelnen Kupplungsteile in einem einwandfreien technischen Zustand zu halten und vor Korrosion zu schützen. Während des Schleppvorgangs ist der Anhänger zusätzlich mit einem Seil oder einer Kette von entsprechender Stärke mit dem Zugfahrzeug zu verbinden. Während der Nutzung der Anhängerkupplung sind von Zeit zu Zeit die Verschraubungen zu überprüfen und gegebenenfalls nachzuziehen.

Montageanleitung:

Die Anhängerkupplung **N-082** besteht aus :

1. Gestell	- 1 Stück	11. Spezielle Unterlegscheibe Ø34/Ø12,5x5	- 2 Stück
2. Kugel	- 1 Stück	12. Schraube M12x35	- 4 Stück
3. Steckdosenhalterung	- 1 Stück	13. Schraube M12x40	- 4 Stück
4. U-Profil	- 2 Stück	14. Schraube M12x1,25x40	- 4 Stück
5. Rechte Stütze	- 1 Stück	15. Schraube M12x65	- 2 Stück
6. Linke Stütze	- 1 Stück	16. Schraube M12x160	- 4 Stück
7. Flacheisen	- 2 Stück	17. Federring Ø12,2	-18 Stück
8. Spezielle Distanzhülse	- 4 Stück	18. Unterlegscheibe Ø13,0	-10 Stück
9. Distanzhülse Ø30/Ø12,5x45	- 4 Stück	19. Mutter M12	-14 Stück
10. Spezielle Unterlegscheibe Ø30/Ø12,5x3	-10 Stück		

Um die Anhängerkupplung N-082 richtig zu montieren ist folgende Beschreibung einzuhalten:

- Die Montage der Anhängerkupplung erfordert Anschnitt und Demontage der hinteren Stoßstange.
- Die Stoßstange mit der Verstärkung demontieren (die Verstärkung wird nicht wieder gebraucht).
- Das Ersatzrad entfernen.
- An die vom Werk aus vorhandenen Öffnungen (A, B), von innen der Längsträger, die speziellen Distanzhülsen (8) schieben, von innen der Längsträger, die Stützen (5, 6) mit Distanzhülsen Ø30/Ø12,5x45 (9) anlegen und mit den Schrauben M12x160 (16), den Unterlegscheiben Ø30/Ø12,5x3 (9), den Unterlegscheiben Ø13,0 (18), den Federringen Ø12,2 (17) und den Muttern M12 (19) verschrauben. Die Stützen (5, 6) von unten der Längsträger in den Punkten C, mit den Schrauben M12x1,25x40 (14), den Unterlegscheiben Ø30/Ø12,5x5 (10), den Federringen Ø12,2 (17) verschrauben.
- Von unten des Wagens in den Punkten D, die U-Profile (4) mit den Flacheisen (7) anlegen und mit den Schrauben M12x1,25x40 (14), den Unterlegscheiben Ø34/Ø12,5x5(11), den Federringen Ø12,2 (17) verschrauben. Die Stützen (5, 6) mit den U-Profilen (4), mit den Schrauben M12x35 (12), den Unterlegscheiben Ø30/Ø12,5x3 (10), den Federringen Ø12,2 (17) und den Muttern M12 (19) verschrauben.
- Zwischen die montierten U-Profile (4) das Gestell (1) schieben und mit den Schrauben M12x40 (13), den Unterlegscheiben Ø13,0 (18), den Federring Ø12,2 (17) und den Muttern M12 (19) verschrauben.
- Einen Anschnitt in der Stoßstange nach der beigefügten Zeichnung (1) ausführen, einen Ausschnitt in dem mittleren Teil der Verstärkung nach der Zeichnung ausführen.
- Die restlichen Elemente der Verstärkung links und rechts einbauen.
- Die Stoßstange einbauen.
- An das Gestell (1) die Kugel (2) und die Steckdosenhalterung (3), mit den Schrauben M12x65 (15), den Unterlegscheiben Ø13,0 (18), den Federringen Ø12,2 (17) und den Muttern M12 (19) anschrauben.
- Das Ersatzrad einbauen.

Die Einhaltung vorliegender Gebrauchsanleitung versichert richtige Montage Und Nutzung der Anhängerkupplung N-082.

Montage der Anhängerkupplung **N-082** soll ins Fahrzeugschein eingetragen werden.

Achtung: Nach 1000 km sind die Schraubverbindungen nachzuprüfen. Die Kugel ist sauber einzuhalten und mit Schmierfett einzuschmieren. Eine Kugelschutz ist zu verwenden.

Alle mechanischen Beschädigungen der Anhängerkupplung **N-082** schließen weitere Nutzung aus.

Die beschädigte Anhängerkupplung ist nicht reparierbar. Sollte die Art der Montage nicht eingehalten oder falsch genutzt werden, übernimmt der Hersteller keine Verantwortung für entstandenen Schaden.

Montageschema:

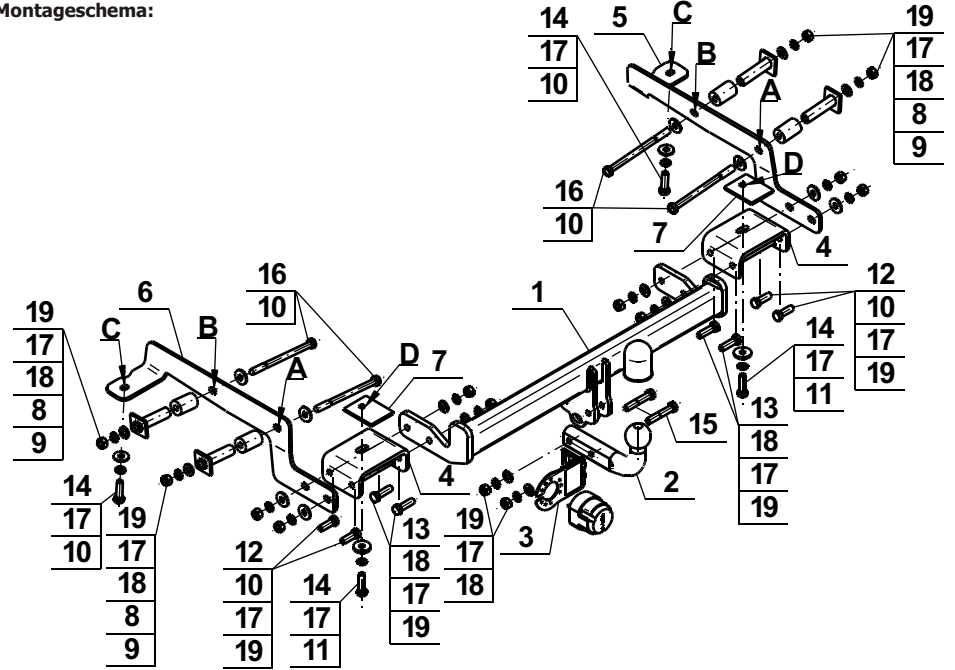

Achtung: Im Preis der Anhängerkupplung ist kein Elektrosatz enthalten.

Die Anhängerkupplung muss nicht beim TÜV vorgeführt werden, da diese mit dem Zeichen e20 ausgezeichnet ist, es sei denn, dass aktuelle Vorschriften es anders bestimmen. Diese Montageanleitung dient als ABE und muss mit den Fahrzeugpapieren mitgeführt werden.



holownicze.pl